

Gewichte

Betriebsgewicht	6130 kg
Zusätzliches Gewicht für segmentierte Raupen	243 kg
Zusätzliches Gewicht für Kabine mit Heizung/Klimaanlage	19 kg
Zusätzliches Gewicht für Stahllaupen	125 kg
Zusätzliches Gewicht für langen Löffelstiel	21 kg
Zusätzliches Gewicht als Gegengewicht	239 kg
Bodendruck mit Gummiraupen	31.70 kPa

Motor

Fabrikat / Modell	Bobcat 2,4 I 97/68 EC Stage V
Kraftstoff	Diesel
Anzahl Zylinder	4
Verdrängung	2392 cm ³
Max. Nettoleistung (ISO 9249)	41.0 kW
Max. Nettodrehmoment (ISO 9249)	190.0 Nm

Hydrauliksystem

Pumpentyp	Variable Kolbenverstellpumpe mit einem Auslass und Zahnradpumpen
Förderleistung	138.50 L/min
Systemdruck für Schwenkhydraulik	250.00 bar
Durchfluss Zusatzhydraulik (AUX1)	85.70 L/min
Durchfluss Zusatzhydraulik (AUX2)	45.40 L/min

Leistungsdaten

Reißkraft (ISO 6015)	33472 N
Reißkraft, langer Löffelstiel (ISO 6015)	28405 N
Losbrechkraft (ISO 6015)	47841 N
Max. Fahrgeschwindigkeit, niedrige Stufe	2.9 km/h
Max. Fahrgeschwindigkeit, hohe Stufe	4.9 km/h

Schwenkwerk

Auslegerschwenkung, links	75.0°
Auslegerschwenkung, rechts	50.0°
Schwenkzyklus	8.9 RPM

Füllmengen

Kühlsystem	9.50 L
Motorschmierng plus Ölfilter	9.80 L
Kraftstofftank	72.00 L
Hydrauliköltank	15.10 L
Hydrauliksystem	60.00 L

Umgebungsbedingungen

Geräuschpegel LpA (EU-Richtlinie 2006/42/EG)	77 dB(A)
Geräuschpegel LWA (EU-Richtlinie 2000/14/EG)	97 dB(A)
Körpervibration (ISO 2631-1)	0.35 ms ⁻²
Hand-/Armvibration (ISO 5349-1)	0.94 ms ⁻²

Standardmerkmale

1960-mm-Planierschild	Warnalarm bei Kraftstoffmangel
400-mm-Gummiraupen	Hupe
Deluxe-Display, integriert schlüssellos	Hydraulik-Joystick-Bedienung
Automatische Drehzahlregelung	Proportionale Zusatz- und
Verstellbare doppelt wirkende Zusatzhydraulik (AUX1) mit Schnellkupplung am Löffelstiel	Ausleger-Schwenkhydrauliksteuerung per Tastendruck
Battery disconnect switch	Automatik-Sicherheitsgurt
Planierschild-Schwimmstellung	Wählbarer Zusatzhydraulik-Ölfluss
Vorinstallation Hydraulikklammer	Federsitz mit hohem Rückenpolster
Steuerkonsolenverriegelung	Aufbewahrungsfach
Becherhalter	Werkzeugkasten
Sperre in zwei Richtungen	Kabine mit TOPS/ROPS/FOPS* 1
Doppelflansch-Laufrollen	Zwei Fahrstufen mit Automatikschaltung
Motor- und Hydrauliküberwachung mit Abschaltung	Oberwagen-Verzurrpunkte
Einklappbare und ergonomische Pedale	LED-Arbeitscheinwerfer (Ausleger + 2x Fahrerschuttdach)
	Gewährleistung: 24 Monate, 2000 Stunden (was zuerst eintritt)

1. Überrollschutz (ROPS) – erfüllt Anforderungen nach ISO 3471. Umkippschutz (TOPS) – erfüllt Anforderungen nach ISO 12117. Aufbau zum Schutz gegen herabfallende Gegenstände (FOPS) – entspricht Anforderungen gemäß ISO 3449.

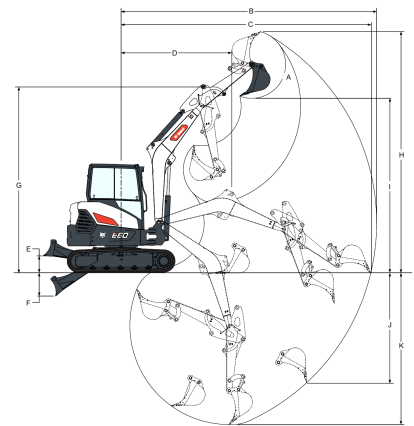
Arbeitsbereich

(A)	186.0°	(G)	4390.0 mm
(B)	5958.0 mm	(H)	5630.0 mm
(B)	6336.0 mm	(H*)	5885.0 mm
(C)	5822.0 mm	(I)	4076.0 mm
(C*)	6209.0 mm	(I*)	4331.0 mm
(D)	2436.0 mm	(J)	2561.0 mm
(D*)	2533.0 mm	(J)	2941.0 mm
(E)	390.0 mm	(K)	3537.0 mm
(F)	547.0 mm	(K*)	3937.0 mm

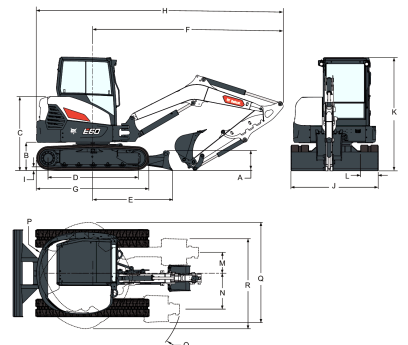
Abmessungen

(A)	422.0 mm	(J)	1959.0 mm
(B)	637.0 mm	(K)	2551.0 mm
(C)	1849.0 mm	(L)	400.0 mm
(D)	2004.0 mm	(M)	473.0 mm
(E)	1784.0 mm	(N)	730.0 mm
(F)	4278.0 mm	(O)	1965.0 mm
(G)	2523.0 mm	(P)	1265.0 mm
(H)	5543.0 mm	(P*)	1335.0 mm
(H*)	5541.0 mm	(Q)	2245.0 mm
(I)	24.0 mm	(R)	2227.0 mm

Optionen

Klimaanlage (Kabine mit Heizung/Klimaanlage)	AM/FM/MP3-Stereoradio mit Bluetooth
Autom. Klimaanlage (Kabine mit autom. Heizung/Klimaanlage)	FOGS-Satz (Dachschutz)
7"-Touchscreen	Hubkettensatz
Schlüsselloser Start	Fahrbewegungsalarm
Langer Löffelstiel	400-mm-Stahllaupen
Zusätzliches Gegengewicht	400 mm segmentierte Raupen
Machine IQ (Telematik)	Kraftstoffnachfüllpumpe
Zweite Zusatzhydraulik	Rundum-Kennleuchte
Gehäuseablass-Leitung	Satz für Seitenspiegel links und rechts
Klammer mit AUX1-Ventil	Feuerlöscher
Kippkupplungsleitungen (AUX4)	Satz zusätzlicher Arbeitsscheinwerfer
Hydraulikkupplungsleitungen (AUX5)	

Deluxe-Federsitz mit Textilbezug	Aufschraubbare Gummistollen für
Deluxe-Federsitz mit Textilbezug mit Kopfstütze	Stahdrauben
Ausleger-Sicherheitsventil mit	Schutzgittersatz (Schutz der Windschutzscheibe)
Überlast-Warnvorrichtung	Schaufelventilsatz (AUX3)
Ausleger- und Löffelstiel-Sicherheitsventil mit	Tiefenprüfsatz
Überlast-Warnvorrichtung	